

Nº DE ELEMENTO	Nº DE PIEZA	CÓDIGO	CANTIDAD
20	ENROLLADOR FIJO 32X20 (Sin giratorio/soporte)	0400	-
	ENROLLADOR FIJO 40X20 (Sin giratorio/soporte)	0401	-
	ENROLLADOR FIJO 40X35 (Sin giratorio/soporte)	0402	-
19	ENROLLADOR FIJO 32X20 (Sin giratorio)	0414	-
	ENROLLADOR FIJO 40X20 (Sin giratorio)	0405	-
	ENROLLADOR FIJO 40X35 (Sin giratorio)	0406	-
18	ENROLLADOR FIJO 32X20 Capacidad: 25m	0460	-
	ENROLLADOR FIJO 40X20 Capacidad: 50m	0461	-
	ENROLLADOR FIJO 40X35 Capacidad: 100m	0462	-
17	CONJUNTO CURVA ENROLLADOR INOX	0420-2	-
16	TORNILLO PALANCA M8X15 DIN933	0633	1
15	PALANCA ENROLLADOR	0427	1
14	ARANDELA PALANCA	0426	1
13	CONEXIÓN MANGUERA LATÓN	0456	1
12	JUNTA DEL CHICLÉ	0554	1
11	CURVA ENROLLADOR INOX	0420-1	1
10	SOPORTE:	-	1
	32X20	0412	-
	40X20	0413	-
	40X35	0413	-
9	FRENO ENROLLADOR	0421-1	1
8	TORNILLO M8X40 DIN933	2041	2
7	TUERCA M8 DIN934	0113	2
6	CASQUILLO SOPORTE ENROLLADOR	04491	2
5	CASQUILLO NYLON	0430	4
4	ARANDELA 25	0422	1
3	TUERCA CURVA	0423-1	1
2	JUNTA CHICLÉ	0554	1
1	GIRATORIO PEQUEÑO	0600	1

SI NO SE INDICA LO CONTRARIO:
LAS COTAS SE EXPRESAN EN MM

ACABADO:

N.º DE DIBUJO: Enrollador 32x20

PROYECTO: ENROLLADOR PIE COMPLETO

ESCALA: 1:10

HOJA 1 DE 2

A3
0400

Monisol

NOMBRE	FIRMA
DIBUJ. M.D.Fdez.	
MATERIAL:	
CANTIDAD:	DESCRIPCION:

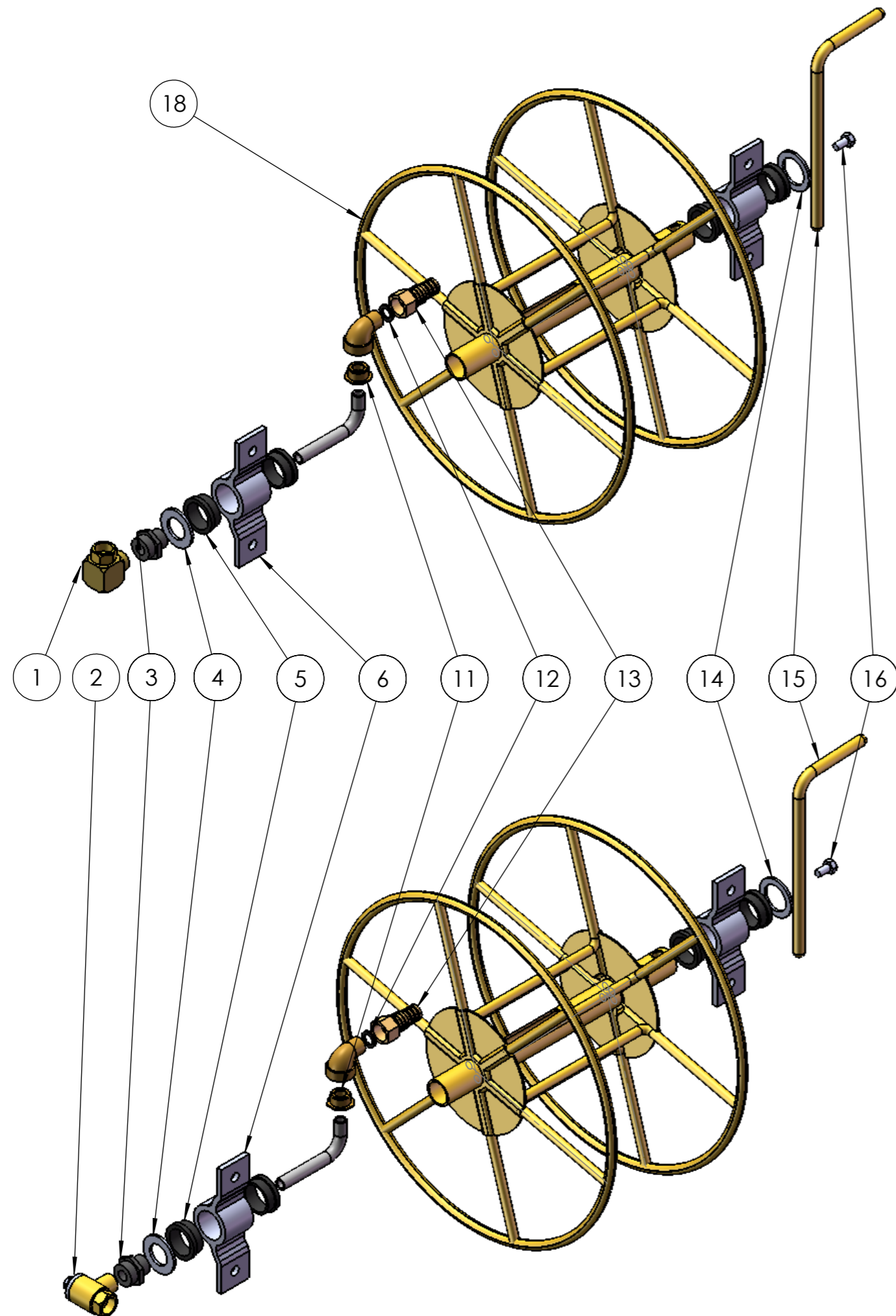

1. GIRATORIO MEDIANO

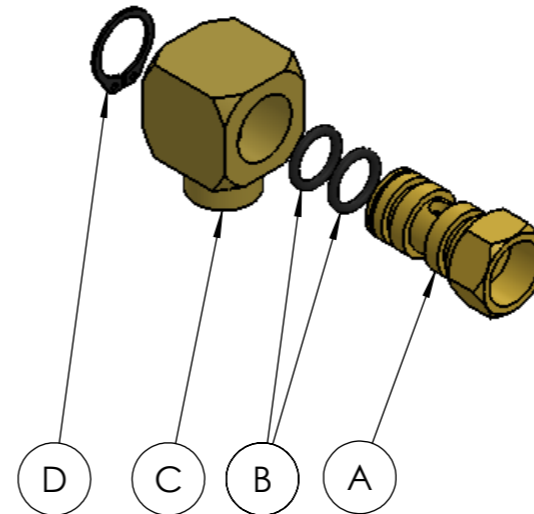

2. GIRATORIO MEDIANO CON TORNILLO

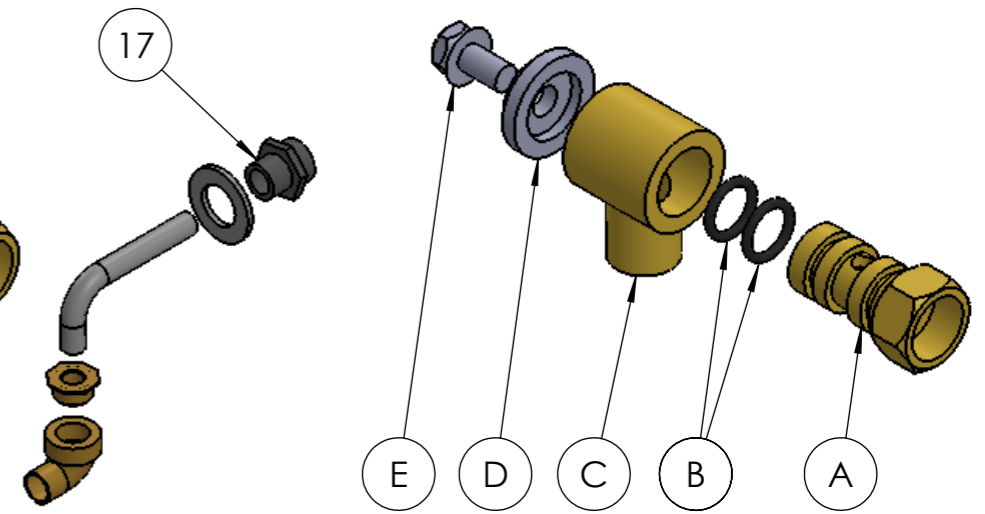

18	ENROLLADOR FIJO Capacidad: 150m	0404	-
17	CONJUNTO CURVA ENROLLADOR INOX	0420-2	-
16	TORNILLO M8X15 DIN933	0633	1
15	PALANCA ENROLLADOR	0427	1
14	ARANDELA PALANCA	0426	1
13	CONEXIÓN MANGUERA LATÓN	0456	1
12	JUNTA DEL CHICLÉ	0554	1
11	CURVA ENROLLADOR INOX	0420-1	1
6	CASQUILLO METÁLICO ENROLLADOR 50X40	04492	2
5	CASQUILLO NYLON	0430	4
4	ARANDELA 25	0422	1
3	TUERCA CURVA	0423-1	1
2	GIRATORIO MEDIANO CON TORNILLO (CILINDRICO)	0603	-
A	CUERPO DEL GIRATORIO 24X48 HEXA. R1/2G	0631	1
B	ARILLO TÓRICO 17.13X2.62V	0635	2
C	CODO GIRATORIO MEDIANO T 30X30	0630	1
D	ARANDELA CÓNICA	0632	1
E	TORNILLO M8X16 DIN6921	0634	1
1	GIRATORIO MEDIANO (CUADRADO)	0601	-
A	CUERPO DEL GIRATORIO 24X46 HEXA. R1/2G	0610	1
B	ARILLO TÓRICO 17.13X2.62 V	0635	2
C	CUADRADO LATÓN GIRATORIO MEDIANO 30X30X30.7	0610-1	1
D	ANILLO SEEGER EXT. 20 DIN471	0601-1	1

Nº DE ELEMENTO	Nº DE PIEZA	CÓDIGO	CANTIDAD
SI NO SE INDICA LO CONTRARIO: LAS COTAS SE EXPRESAN EN MM		ACABADO:	
NOMBRE		FIRMA	
DIBUJ. M.D.Fdez.		PROYECTO:	
MATERIAL:		ENROLLADOR PIE COMPLETO	
CANTIDAD:	DESCRIPCION:	Nº DE DIBUJO	A3
		Enrollador 40x50	0404
ESCALA:1:10		HOJA 2 DE 2	

